



# Teleskoplader

## MEDIUM

TF33.9  
TF35.7  
TF38.10  
TF42.7



**MERLO**



**Merlo Werk - 350.000 m<sup>2</sup> bebaute Fläche:**

- a** Produktion der elektrischen Komponenten
- b** Produktion der Hydraulikteile
- c** Produktion der Fahrgestelle
- d** Produktion Kabinen
- e** Produktion Achsen
- f** Einbau Motoren
- g** Montage Maschinen

## Index

Die Merlo Gruppe.....	3
Baureihe Medium .....	4
Merlo Technologie	
• Sicherheit .....	6
• Leistung.....	10
• Komfort.....	12
• Effizienz .....	16
Baureihe .....	18
Anbaugeräte .....	20
Dienstleistungen.....	20
Technische Daten.....	21



# Merlo: Technologieführer in Sachen Arbeitsmaschinen

Im Jahr 1964 in Cuneo gegründet, ist Merlo heute eine bedeutende familiengeführte Industriegruppe, die ihre eigenen Produkte unter den Markennamen „Merlo“ und „Treemme“ entwickelt, produziert und vertreibt.

Im Mittelpunkt steht stets der Mensch: Das Engagement der Merlo Gruppe dreht sich rund um den Umweltschutz, die Bediener der Arbeitsmaschinen und die Mitarbeiter. Merlo strebt danach, seine Produkte stetig weiterzuentwickeln. Für ein Mehr an Effizienz, Leistung & Komfort.

Das Produktportfolio umfasst eine komplette Baureihe an Teleskopladern, sowohl mit feststehendem Fahrgestell als auch mit drehenden Oberwagen, selbstladenden Betonmischfahrzeugen (DBM) und Mehrzwecktransportern (Cingo).

Alle Produkte der Merlo Baureihe zeichnen sich durch Innovation, Technologie und Zuverlässigkeit aus.



## 「 DIE TELESKOPLADER BAUREIHE 」

# Der Allrounder an Ihrer Seite

Die Baureihe Medium hat die meistverkauften Merlo Teleskoplader. Sie sind sehr vielseitig, leistungsstark und trotz komplexer Technik einfach zu bedienen. Schnell, kompakt und wendig führen sie in Kombination mit den Anbaugeräten eine Vielzahl an Arbeiten aus: von der Industrie bis zum Bergbau, von der Erdbewegung bis zur Viehzucht, vom Baugewerbe bis zur Landwirtschaft. Diese Modelle sind echte Allrounder, die Sie bei der täglichen Arbeit unterstützen. Sie bieten auch die Möglichkeit, Anhänger auf öffentlichen Straßen zu ziehen (option).

# Vielseitigkeit und Effizienz

Die Teleskopklader-Serie besteht aus vier Modellfamilien, die in zahlreichen Versionen erhältlich sind.

Die wichtigsten Eigenschaften:

- Kompakte und besonders wendige Modelle (33.9/35.7).
- Hubleistung bis zu 4.200 kg (42.7).
- Hubhöhe bis zu 10 Meter (38.10).
- Merlo-Aufnahme für die Verwendung von mehr als 40 Anbaugeräten.

## SEITENVERSCHUB DES RAHMENS:

Korrekturvorrichtung der Lastpositionierung, ohne die Maschine bewegen zu müssen oder ihre Stabilität und die Sicherheit des Bedieners zu beeinträchtigen. Ein echter Praxis-Vorteil!

## TELESKOPARM:

Höhen von 7, 9 und 10 Metern mit einer Hubleistung von 3.300 kg bis 4.200 kg. Im Design verbinden sich die Faktoren Leichtigkeit, Präzision und Widerstandsfähigkeit. Geräteträger ZM2 mit hydraulischer Tac-Lock-Verriegelung, die von der Kabine aus bedient wird.

## KABINE:

Zertifizierung gemäß FOPS Stufe II und ROPS. Auf maximale Ergonomie und hohen Schutz für den Bediener ausgelegt. Die Breite von 1010 mm und die großflächige Glasscheibe für einen hohen Komfort und gute Sicht.

## HYDRAULIK:

Die Hydraulik sorgt dafür, Manövrierzeiten auf ein Minimum zu reduzieren. Hydraulische Verstellpumpe (Load Sensing) und Flow Sharing Verteiler für maximale Einsatzwirtschaftlichkeit, hohe Leistung und ein schnelles Antriebssystem.

## BEDIENEROBERFLÄCHE:

Display (opt.) in der Kabine für die Anzeige aller Betriebsparameter. Ergonomische Joystick-Steuerungen mit integriertem Fahrtrichtungswähler. Die Bedienelemente erschließen sich leicht.

## ANTRIEB:

Hydrostatisches Getriebe mit permanentem Allradantrieb, Motoren mit Leistung von 136 PS und 143 PS und Höchstgeschwindigkeit von 40 km/h (Option). Exklusive seitliche und Längsanordnung des Motors.





## SICHERHEIT

Die exklusive Merlo Kabine entspricht den Normen ISO 3449 FOPS Stufe II und ISO 3471 ROPS und garantiert ein hohes Sicherheitsniveau.

Das patentierte Merlo System ASCS (Adaptive Stability Control System) ist Teil der Serie. Im Kern misst es Maschinen- und Lastdaten und berechnet die Lastgrenze. Viele bei der Arbeit mit dem Teleskoplader wertvolle Informationen zeigt ein Display (Option) in Echtzeit an. Passend zum jeweils verwendeten Anbaugerät (Sensorerkennung am Geräteträger) berechnet ASCS optimale Einsätze und beachtet dabei immer die Standsicherheit. Alles funktioniert adaptiv, d.h. nicht statisch und immer abhängig von den tatsächlichen Gegebenheiten.

Die Maschinensicherheit wird durch die automatische Steuerung der Feststellbremse erhöht, die bei abgestelltem Motor die Maschine bremst, um unbeabsichtigte Bewegungen zu vermeiden.

## TELESKOPARM



Arm bestehend aus einem doppelten „C“-Querschnitt aus hochfestem Stahl mit Schweißnähten entlang der neutralen Biegeachse. Hydraulikleitungen und Stromkabel, die im Arm angeordnet sind, garantieren Schutz vor möglichen Stößen und erleichtern die Wartung. Die „L“-förmigen Gleitschuhe aus Verbundwerkstoff gewährleisten maximale Leistungsfähigkeit, da sie die Belastung und den Verschleiß auf den Gleitflächen reduzieren.

Der Merlo Teleskoparm bietet:

- hohe Ausfahrngenauigkeit mit millimetergenauer Bewegungssteuerung
- kein Nachgeben der Struktur
- Schutz für Bauteile und Leitungen

## FOPS-SCHUTZ



Eine Metallstruktur auf dem Glasdach ermöglicht es, die strengste Schutzzertifizierung zu erhalten: FOPS Stufe II.

Diese Auszeichnung gewährleistet:

- Ergonomisches Design
- Gute Sicht auf die Last
- Hohe Sicherheit für den Bediener
- Möglichkeit der Demontage der Abdeckung für eine Grundreinigung des Dachs.

## FAHRGESTELL

Das Fahrgestell zeichnet sich durch seine geringen Abmessungen. Außen am Chassis befindet sich der exklusive Stahlgürtel, der aus einem Stahlprofil von bis zu 54 mm Durchmesser gefertigt wird. Die Unterseite ist mit Stahlblechen geschützt, um so im Geländeeinsatz alle Komponenten vor möglichen Stößen sicher zu bewahren.



## NIVEAUAUSGLEICH

Die Teleskoplader TF42.7 und TF38.10 mit der Bezeichnung „TT“ sind mit einem Niveaueingleich ausgestattet. Diese Lösung besteht aus zwei Hydraulikzylindern, die zwischen dem Fahrgestell und der Achse angeordnet sind. Auf diese Weise können Querneigungen des Bodens um bis zu 8 % ausgeglichen werden. Gleichzeitig wird ein vertikales Anheben der Last gewährleistet und die Risiken einer seitlichen Instabilität der Maschine werden minimiert.





## ASCS

Das Sicherheitssystem ASCS (Adaptive Stability Control System) sorgt dafür, dass die Standsicherheit der Maschine beim Bewegen einer Last bewahrt werden kann.

Das System passt die Geschwindigkeit und die maximale Reichweite der Bewegungen auf Grundlage von drei Betriebsparametern an:

- Bewegung Last: Gewicht der angehobenen Last (kg)
- Position der Last: Ausladung, Auszug des Arms und Drehung des Geräteträgers
- Verwendetes Anbaugerät: wird automatisch vom ASCS-System erkannt.

Wenn der Grenzwert der Betriebsstabilität erreicht ist, reduziert das System zuerst die Geschwindigkeit des Arms, um dann die Bewegung vollständig zu sperren. In dieser Phase sind nur Bewegungen möglich, die die Stabilität der Maschine bewahren. ASCS ist ein wertvoller Helfer im Einsatz. Auf diese Weise wird die Verwendung der Maschine auch für weniger erfahrene Benutzer vereinfacht.

### DISPLAY

Das ASCS-System kann optional mit einem 10.1-Zoll-Farbdisplay ausgestattet werden, auf dem der Bediener alle Betriebsparameter in Echtzeit anzeigen kann. Das Display ist mit einem integrierten Sensor für die automatische Anpassung an die äußeren Lichtverhältnisse ausgestattet. Auf diese Weise ist immer ein einfaches Ablesen der Stabilitätsbedingungen gewährleistet, die in einem Lastdiagramm angezeigt werden, das entsprechend der gehandhabten Last und dem verwendeten Anbaugerät in Echtzeit aktualisiert wird. Der Kunde kann zu jeder Zeit den Ansprechpunkt des Sicherheitssystems sehen. Die unabhängige Steuerung jeder hydraulischen Bewegung ermöglicht das Ermitteln der Bewegungen, die für die Sicherheit potenziell gefährlich sind. In diesen Situationen werden dem Kunden alle zulässigen Bewegungen, die die Stabilität des Fahrzeugs beibehalten, in einer Pop-up-Meldung angegeben. Außerdem zeigt das Display den Neigungsmesser als Festanzeige an.

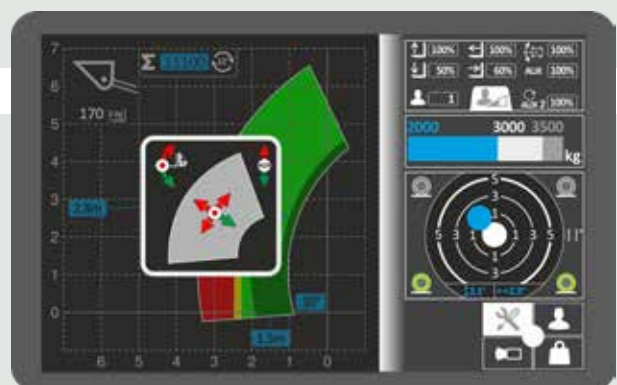



## EINGABE DES ARBEITSBEREICHS

Eine spezielle Funktion, die über das Display verfügbar ist, ermöglicht es dem Bediener, die geometrischen Grenzwerte des Arbeitseinsatzes einzugeben.

Die Einstellung kann sowohl auf Basis der Koordinaten (maximale und minimale Höhe und Auszug) als auch gemäß den entsprechenden Armbewegungen (maximaler und minimaler Hub und Auszug) erfolgen.

Diese Lösung vereinfacht und erhöht die Sicherheit bei sich wiederholenden Arbeiten und in begrenzten Bereichen, beispielsweise innerhalb einer Lagerhalle.

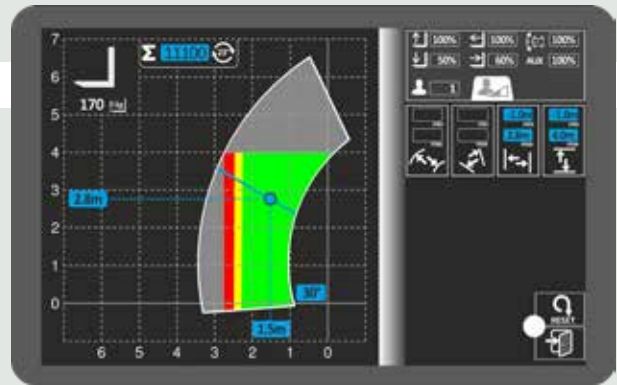

## EINSTELLEN DER BEWEGUNGSGESCHWINDIGKEIT

Mit dem ASCS-System kann, über das Display, die Geschwindigkeit der einzelnen Bewegungen des Teleskoparms und des verwendeten Anbaugeräts an die Ansprüche der einzelnen Bediener und der auszuführenden Tätigkeiten angepasst werden. Es können bis zu neun unterschiedliche Setups gespeichert werden.

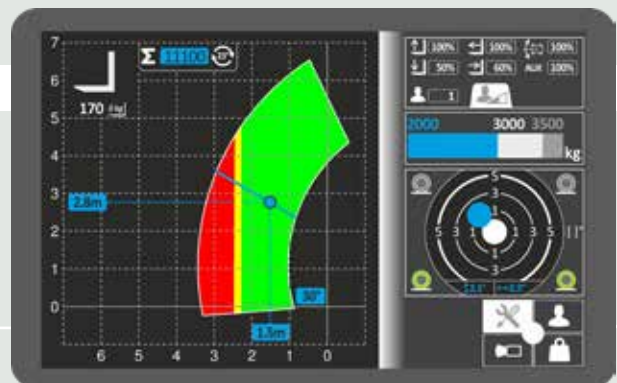

## SCHAUFEL-FREIZONE

Bei Ausstattung der Maschine mit einer entsprechend erfassten Schaufel wird die Freizone automatisch aktiviert. Dabei handelt es sich um einen Arbeitsbereich, der bis zu einer maximalen Ausladung von 1 Meter reicht. Der Arm darf dabei max. 10° angehoben werden.

Innerhalb dieses Bereichs ist ein Arbeiten möglich, ohne dass das Kontrollsystem die Bewegung des Geräts bei Überlastung sperrt. Auf diese Weise werden die Schaufeleinsätze und Ladarbeiten erleichtert und ein fließender Bewegungsablauf gewährleistet.

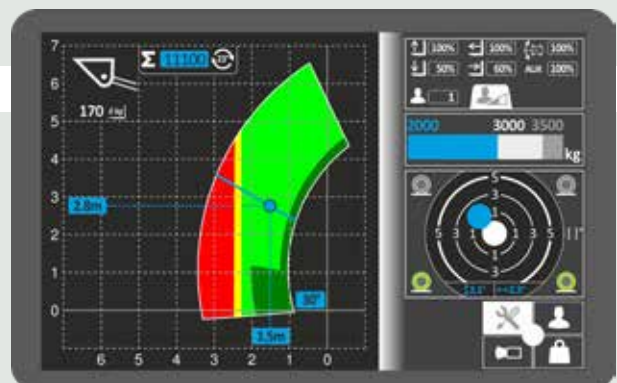

## SPEICHERN DER BEWEGTEN LASTEN

Mit dem Display (opt.) des ASCS-Systems kann die bewegte Last jedes Mal, wenn der Teleskoparm über die vom Bediener vorgegebenen Neigungsgrade angehoben wird, manuell oder automatisch erfasst werden.

Die durchschnittliche Toleranz der Messwerte beträgt  $\pm 5\%$ , da diese abhängig vom dynamischen Verhalten der Maschine variieren können.

Das System kann bis zu 1.000 unterschiedliche Messwerte speichern und den Gesamtwert sowie die letzten 20 Werte anzeigen.

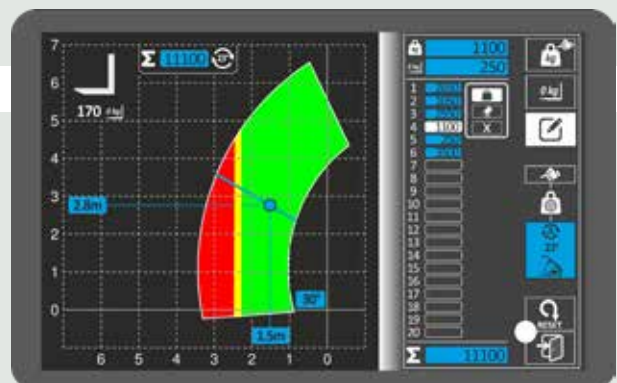



## LEISTUNG

Merlo Teleskoplader sind mit einem elektronisch gesteuerten, hydrostatischen Antrieb der neuesten Generation ausgestattet, der in Kombination mit dem Allradantrieb Folgendes gewährleistet:

- hervorragende Bremsleistung bei Loslassen des Gaspedals
- hohe Leistung und hohes Raddrehmoment
- Benutzerfreundlichkeit

Begleitet wird der Antrieb bei allen Modellen durch ein mechanisches Zweiganggetriebe oder ein stufenloses MCVTronic-Getriebe.

Sie ermöglichen das Erreichen der Höchstgeschwindigkeit von 40 km/h (option).

### MOTOREN

Die an diesen Modellen verbauten Motoren bieten eine Leistung zwischen 136 PS und 143 PS und sind nach dem Merlo Original-Konzept in der rechten Seite des Fahrgestells in Längsposition verbaut, um bei der Wartung gute Zugänglichkeit zu den Komponenten zu gewährleisten.



### HYDRAULIKSYSTEM



Besonders auf dem Markt sind die beiden getrennten Systeme für Hydraulik und Hydrostatik. Das Hydrauliksystem besteht aus einer Verstellpumpe des Typs Load Sensing, die mit einem elektronisch gesteuerten Hydraulikventil Flow Sharing kombiniert wird, um eine hohe Bedienerfreundlichkeit und bis zu drei gleichzeitige Bewegungen problemlos zu gewährleisten.

Die Maschinen können mit Dauerfluss vorn ausgestattet werden.

Der Steuerblock ist im Heck montiert, um die Vibrationen und Wärmeübertragung auf die Kabine zu reduzieren. Gleichzeitig resultiert eine bessere Zugriffsmöglichkeit bei der Wartung.

## CVTRONIC



Der Merlo CVTronic, der intelligente Antrieb mit stufenlosem Getriebe, vereint die Vorteile des hydrostatischen Antriebs mit der Leistung und Effizienz eines CVT-Getriebes. Im Vergleich zu einem herkömmlichen hydrostatischen Antrieb sorgt der CVTronic für:

- Eine Drehmomentsteigerung um 12 %
- Eine Reduzierung des Verbrauchs durch Effizienz
- Einfache Bedienung durch Wegfall des Schaltgetriebes.

## HYDRAULIK-KUPPLUNGEN



Die von Merlo entwickelten und hergestellten Hydraulikkupplungen gewährleisten:

- eine schnelle Montage und Demontage
- hohe Abdichtung der Anschlüsse
- längere Nutzungsdauer der Bestandteile
- stabile Lage der Leitungen.

## ACHSEN UND BREMSEN



Die werksintern von der Merlo Gruppe hergestellten Achsen sind in zwei Versionen erhältlich: Achsen mit Planetengetrieben, um die Kompaktheit der Maschine beizubehalten, und Achsen mit Portalgetrieben, um die Bodenfreiheit zu erhöhen. Beide Versionen werden mit vier Trockenscheibenbremsen ausgestattet, um eine hohe Bremsleistung zu gewährleisten und einen hohen Wirkungsgrad zu erzielen. Der Ansatz hilft dabei, den Kraftstoffverbrauch der Maschine zu reduzieren. Alle Bauteile wurden so konzipiert, dass sie eine längere Nutzungsdauer gewährleisten und einen leichten Zugriff zur Wartung bieten.

## SEITENVERSCHUB DES RAHMENS

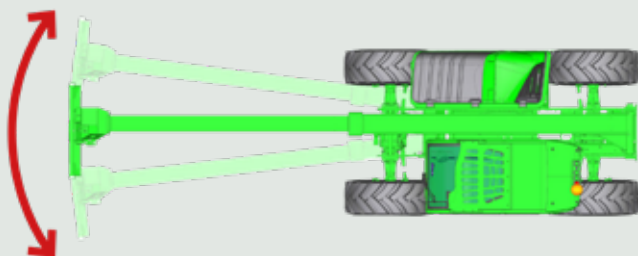

Dank des im Chassis der Maschinen (Modelle TT) integrierten Systems ist eine seitliche Bewegung des Rahmens und somit des Teleskoparms möglich. Damit kann eine Last nach links oder rechts bewegt werden, ohne die Grundmaschine zu versetzen.



## UMKEHRLÜFTER



Beim Umkehrlüfter handelt es sich um eine Technologie, die eine Umkehr der Drehrichtung des Motorlüfterrads ermöglicht, indem es von der Ansaugfunktion zum Kühlen der Kühler, auf die Blasfunktion zur Reinigung der Kühler umschaltet. Es beseitigt auch Staub und Bearbeitungsrückstände, wobei der Wirkungsgrad und die Leistung des Systems unverändert bleiben. Darüber hinaus können die Lüfterräder mit der Umkehrlüfter-Technologie die Drehzahl in Abhängigkeit von den Temperaturen der Betriebsflüssigkeiten variieren, wodurch die Geräuschentwicklung und der Verbrauch des Kühlsystems reduziert werden können.



## KOMFORT

Dank Forschung nach innovativen technischen Lösungen und Materialien wurde auch der akustische und thermische Komfort bis ins kleinste Detail vom Hersteller bedacht.

Die Merlo Kabine ist ein komfortabler und praktischer Arbeitsplatz:

- Sie ist 1.010 mm breit in ihrem Innenraum.
- hat 4,3 m<sup>2</sup> verglaste Flächen.
- Silentblock-Schwingungsdämpfer verringern Vibrationen und Lärmbelastung.

Serienmäßig sind die Maschinen mit luftgefedertem Sitz ausgestattet.

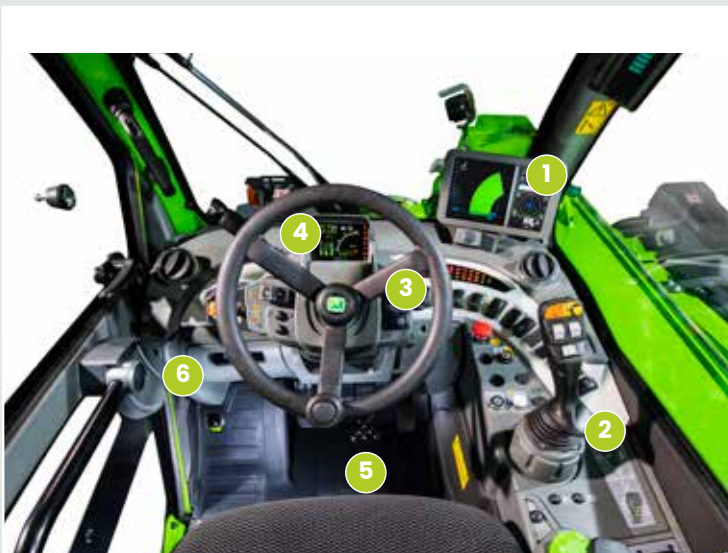

Die Informationen für den Fahrer und Bedienelemente der verschiedenen Systeme und Geräte sind übersichtlich und ergonomisch angeordnet. Der Fahrtrichtungsschalter am Lenkrad ist auch am Joystick vorzufinden.

- 1 ASCS-Display (OPT)
- 2 Kapazitiver Joystick
- 3 Lenkrad und Antriebsteuerungen
- 4 Display des Antriebssystems
- 5 Pedaleinheit
- 6 Staufach und Bedienfeld der Klimaanlage

## KABINENEINSTIEG

Die Tür kann bis auf 180° geöffnet werden und der obere Teil des Fensters kann beim Öffnen verriegelt werden, um den Luftaustausch und direkten Kontakt mit umstehenden Personen zu ermöglichen.



## KLIMAAANLAGE

Nach Automobilstandards entwickelt, halbiert sie die Aufwärm- und Abkühlzeiten im Vergleich zu einer herkömmlichen Klimaanlage. Die Ansaugöffnung befindet sich seitlich an der Kabine, weit entfernt von potenziellen Staub- und Schmutzquellen. Im Innenbereich befinden sich acht Belüftungsdüsen, von denen drei für das Abtauen der Windschutzscheibe vorgesehen sind - alles für einen optimalen Klimakomfort.



## SCHWINGUNGSDÄMPFUNGEN AM HUBZYLINDER

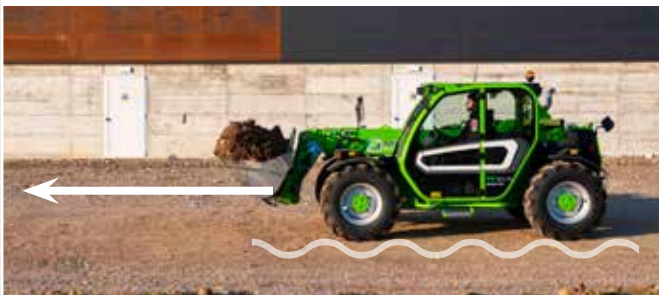

Optional ist die Schwingungsdämpfung BSS (Boom Suspension) erhältlich. Sie schützt die Ladung während der Fahrt und ist eine große Arbeitererleichterung bei Bewegungen auf unebenem Gelände. Die Federung wird bei niedriger Geschwindigkeit (unter 3 km/h) automatisch deaktiviert.

## MERLO GERÄTETRÄGER



Der Geräteträger von Merlo nimmt eine Vielzahl an Anbaugeräten auf. Mit Sensoren versehen, errechnet die Maschine optimale Einsätze für die jeweils verwendeten Werkzeuge. Die Schnellwechsel-Einrichtung Tac-Lock unterstützt einen zügigen An- und Abbau der Geräte. Sie kann einfach von der Kabine aus betätigt werden.

## GEFEDERTE KABINE



Die Modelle mit der Bezeichnung "CS" (cab suspension) haben eine hydropneumatische Kabinenfederung. Sie wird über einen elektrischen Schalter ein- und ausgestellt. Ist die Federung aktiviert, beträgt der Federweg der Kabine insgesamt 110 mm (-60 mm / +50 mm). Vibrationen, die besonders bei der schnellen Straßenfahrt oder auf unebenem Gelände auftreten können, werden spürbar reduziert.

## KAPAZITIVER JOYSTICK



Alle Teleskoplader dieser Baureihe sind mit dem innovativen kapazitiven elektronischen Joystick ausgestattet. Dieses Instrument ist in der Lage, die aufliegende Hand des Bedieners über einen kapazitiven Sensor zu erfassen, wodurch kein spezielles physisches Bedienelement („Totmann“-Taste) zur Freischaltung der hydraulischen Bewegungsabläufe der Maschine mehr erforderlich ist. Mit dem Joystick können alle wesentlichen hydraulischen Bewegungsabläufe der Maschine und der Anbaugeräte gesteuert werden. Serienmäßig können bis zu 4 eigenständige hydraulische Bewegungsabläufe gesteuert werden.

## SPEED CONTROL



Die Modelle der Baureihe Teleskoplader-Serie verfügen außerdem über das Speed Control-System zur Regelung und Aufrechterhaltung der Fahrgeschwindigkeit. Dieses Instrument ermöglicht es dem Bediener, eine gewünschte Fahrgeschwindigkeit zu wählen. Sobald Speed Control aktiviert ist, arbeitet die Maschine so, dass die Geschwindigkeit konstant gehalten wird. Durch Betätigen des Bremspedals oder des Fahrrichtungsschalters stoppt die Maschine den Vorwärtsbetrieb.

## DAUERHYDRAULIK AM AUSLEGERKOPF

Die Maschinen können optional mit dem System zum Regeln und Versorgen des kontinuierlichen Ölvorlaufs an die Anbaugeräte ausgestattet werden. Mit dieser Lösung lässt sich der Öldurchfluss an jedem der 2 Hilfshydraulikausgänge an der Oberseite des Arms präzise und genau von 0 bis zum maximalen Durchsatz einstellen.

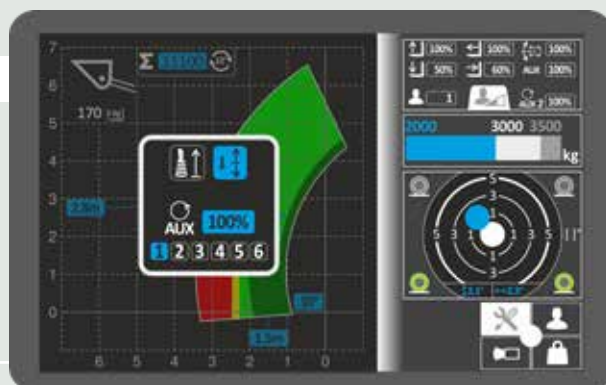

## HECKKAMERA



In Kombination mit dem optionalen 10,1-Zoll-Farbdisplay des ASCS-Systems ist es möglich, die Maschine mit einer beim Einlegen des Rückwärtsgangs automatisch ansprechenden Rückfahrkamera (optional) auszustatten. Die Bilder vom Heck des Teleskopladers werden direkt auf das Display in der Kabine übertragen. Die Kamera kann über das Menü des ASCS-Systems auch manuell aktiviert werden.

## BELEUCHTUNG



Merlo Teleskoplader sind serienmäßig mit Scheinwerfern für den Einsatz im Straßenverkehr und mit einer hinteren Kennzeichenbeleuchtung ausgestattet. Außerdem ist die Baureihe serienmäßig mit zusätzlichen Front- und Heckscheinwerfern ausgestattet, die an der Oberseite der Kabine montiert sind. Diese Lösung ermöglicht eine optimale Sicht auf den Arbeitsbereich, auch bei schlechten Lichtverhältnissen. Zusätzlich sind optional auch Scheinwerfer für die Montage auf dem Arm erhältlich.

## SCHEIBENWISCHER



Die Merlo Kabine ist serienmäßig mit drei Scheibenwischern ausgestattet. Ein Frontscheibenwischer für die Reinigung der Windschutzscheibe, der je nach Stärke des Regens auf zwei Geschwindigkeitsstufen gestellt werden kann. Ein oberer Scheibenwischer für die Reinigung des Glasdachs und schließlich ein Heckscheibenwischer für das Wischen der Heckscheibe.



## EFFIZIENZ

Diese Merlo Teleskoplader sind vergleichsweise kompakte Modelle. Die Wendigkeit wird durch 4 lenkbare Räder und 3 Lenkungstypen gesteigert. Die Maschinen lassen sich leicht manövrieren und durch ihre Vielseitigkeit effizient einsetzen.

- geringer Platzbedarf zum Manövrieren
- hohe Produktivität
- gute Werte in Sachen Kraftstoffverbrauch

Um ein effizientes Management der Anbaugeräte zu gewährleisten, haben alle Modelle an der Oberseite des Arms einen doppelt wirkenden Hydraulikanschluss und eine Stromanschlussbuchse.

## SICHT



Die guten Sichtverhältnisse aus der Maschine auf den umliegenden Bereich sorgen für Effizienz beim Transport und Sicherheit. Die Position des Arms, der Motorhaube und die großen Glasflächen unterstützen schnelle, sichere und präzise Arbeitsabläufe.



## DREI LENKUNGSARTEN

Die Achsen sorgen für gutes Manövrieren auf engstem Raum.



Vorderradlenkung



Allradlenkung

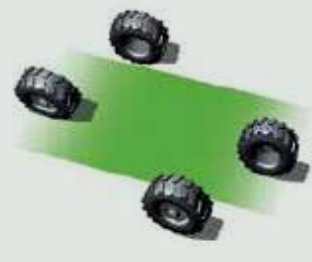

Hundegang

## ZUGMASCHINE/ACKERSCHLEPPER

Die Modelle können als Zugmaschine zum Schleppen von Anhängern auf öffentlichen Straßen zugelassen werden. Für das Anhängerkupplungs- und -bremssystem gibt es verschiedene Ausführungen, teilweise mit Stromversorgung des Anhängers.

Der maximale Grenzwert beträgt 21-24 Tonnen, je nach gewählter Baureihe und Bremssystem.



## BATTERIETRENNSCHALTER



Um den Wirkungsgrad und die Lebensdauer der Batterien zu erhöhen, sind die Teleskoplader dieser Baureihe serienmäßig mit einem elektrischen sowie automatischen Batterietrennschalter ausgestattet. Beim Abziehen des Schlüssels aus dem Zündschloss wird der Stromkreis der Maschine unterbrochen. Ist der Stromkreis unterbrochen, reicht das erneute Einstecken des Schlüssels in das Zündschloss aus, um die Batterien erneut zu aktivieren.

## EPD

Das exklusive und innovative EPD-System (Eco Power Drive) ist ein von Merlo patentiertes System für die elektronische Steuerung und Regelung von Motor und Antrieb. Das EPD-System steuert und regelt automatisch in Abhängigkeit von den Betriebsbedingungen die Motordrehzahl, den Durchsatz der hydrostatischen Pumpe und den Hubraum des hydrostatischen Motors, um den Wirkungsgrad zu maximieren sowie die Drehzahl zu reduzieren und so den Verbrauch um bis zu 18 % zu reduzieren. Auf diese Weise können bis zu 3.300 € pro Jahr eingespart werden (ein Wert, der sich auf der Grundlage eines durchschnittlichen Einsatzes von 1000 Std./Jahr und einem



durchschnittlichen Kraftstoffpreis von 1,10 € ergibt). Das EPD umfasst schließlich die Steuerung der Motordrehzahl proportional zur Betätigung des Joysticks (je höher die Neigung des Joysticks, desto höher die Motordrehzahl).



## VERGLEICH DES VERBRAUCHS Merlo EPD-Technologie

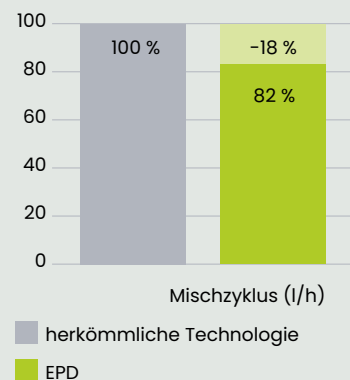

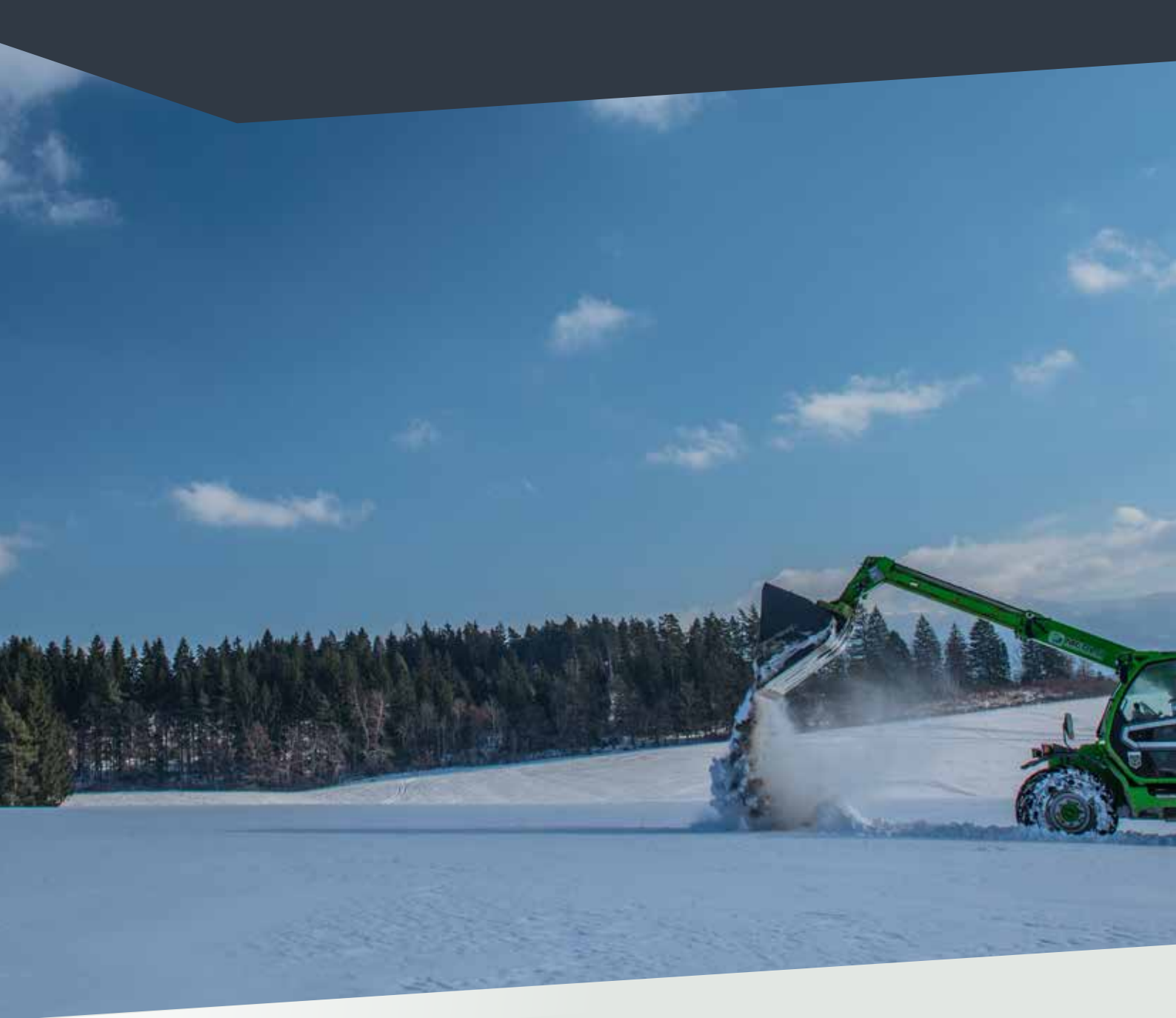

## DIE TELESKOPLADER BAUREIHE

Teleskoplader-Serie umfasst Modelle mit Tragfähigkeiten zwischen 3.300 kg und 4.200 kg und Hubhöhen bis zu 10 m.

Für sehr unterschiedliche Ansprüche gibt es viele mögliche Ausstattungsvarianten, darunter die gefederte Kabine, der Seitenvershub des Rahmens und das stufenlose Getriebe.

Die Baureihe besteht aus zwei verschiedenen Produktlinien:

- TF33.9 – TF35.7
- TF38.10 – TF42.7



### • TF33.9 – TF35.7

Medium Modelle. Sie sind mit Achsen ausgestattet, auf denen Planetengetriebe montiert sind und garantieren ein schnelles und präzises Arbeiten.

Die charakteristischen Merkmale dieser Modelle sind:

- Hydraulik mit einer Leistung von 125 l/min mit Load Sensing und Flow Sharing Technologie
- Getriebe EPD Top mit Höchstgeschwindigkeit von 40 km/h (Optional)
- Motor mit einer Leistung von 100 kW/136 PS
- „CS“-Technologie verfügbar



### • TF38.10 – TF42.7

Die Portalachsen bieten eine große Bodenfreiheit, wodurch die Maschine im Gelände sehr wendig ist. Die Kabine ist höher positioniert, um eine bessere Sicht für den Bediener zu gewährleisten.

Die charakteristischen Merkmale dieser Modelle sind:

- Hydraulik mit einer Leistung von 150 l/min mit Load Sensing und Flow Sharing Technologie
- Getriebe EPD Top mit Höchstgeschwindigkeit von 40 km/h (Optional)
- Motor mit einer Leistung von 105 kW/143 PS
- Ausstattungsvarianten mit den Technologien „CS“, „TT“ (Seitenverschub/ Niveaueausgleich) und MCVTronic.



## ANBAUGERÄTE

Die in den Werken der Merlo Gruppe entwickelten und hergestellten Anbaugeräte sind das eigentliche Arbeitsmittel der Merlo Teleskoplader. Sie wurden für viele verschiedene Einsatzsituationen entwickelt.

Das patentierte Erkennungssystem der Anbaugeräte und das effiziente hydraulische System Tac-lock ermöglichen einen schnellen Gerätewechsel sowie die automatische Konfiguration der Betriebsparameter für ein hohes Maß an Sicherheit.

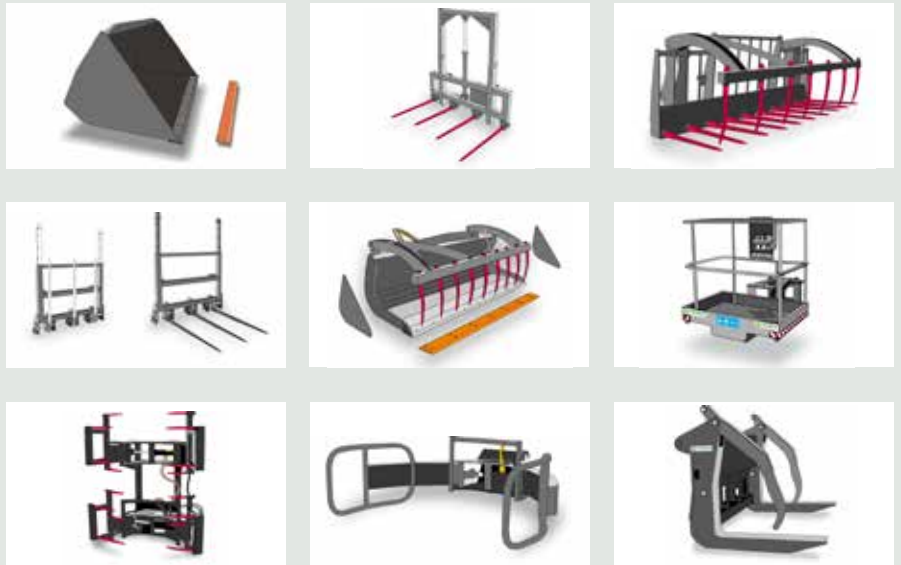

## KUNDENDIENST UND ERSATZTEILE

Wer eine Merlo Maschine kauft, möchte auf Qualität, Zuverlässigkeit und Innovation vertrauen. Der Kunde kann auf einen professionellen Kundendienst und zuverlässige Wartung zählen, die von unserem Merlo Service-Netz angeboten werden, sowie auf Original-Ersatzteile, die ständigen und strengen Qualitätskontrollen unterliegen.

Sorgfältige und regelmäßige Wartung sowie die Verwendung von Original-Ersatzteilen sorgen dafür, dass Ihr Merlo Teleskoplader sein Leistungsniveau beibehält.



## MERLOMOBILITY

Der Kunde kann über Merlo Mobility 4.0 die von den Maschinen erfassten und in ein Portal übertragenen Informationen in integrierter Form nutzen. Merlo Mobility ist ein flexibles Instrument, das es ermöglicht, die Betriebsüberwachung seiner Maschinen innerhalb der verschiedenen Einsatzbereiche zu optimieren.

# Technische Daten

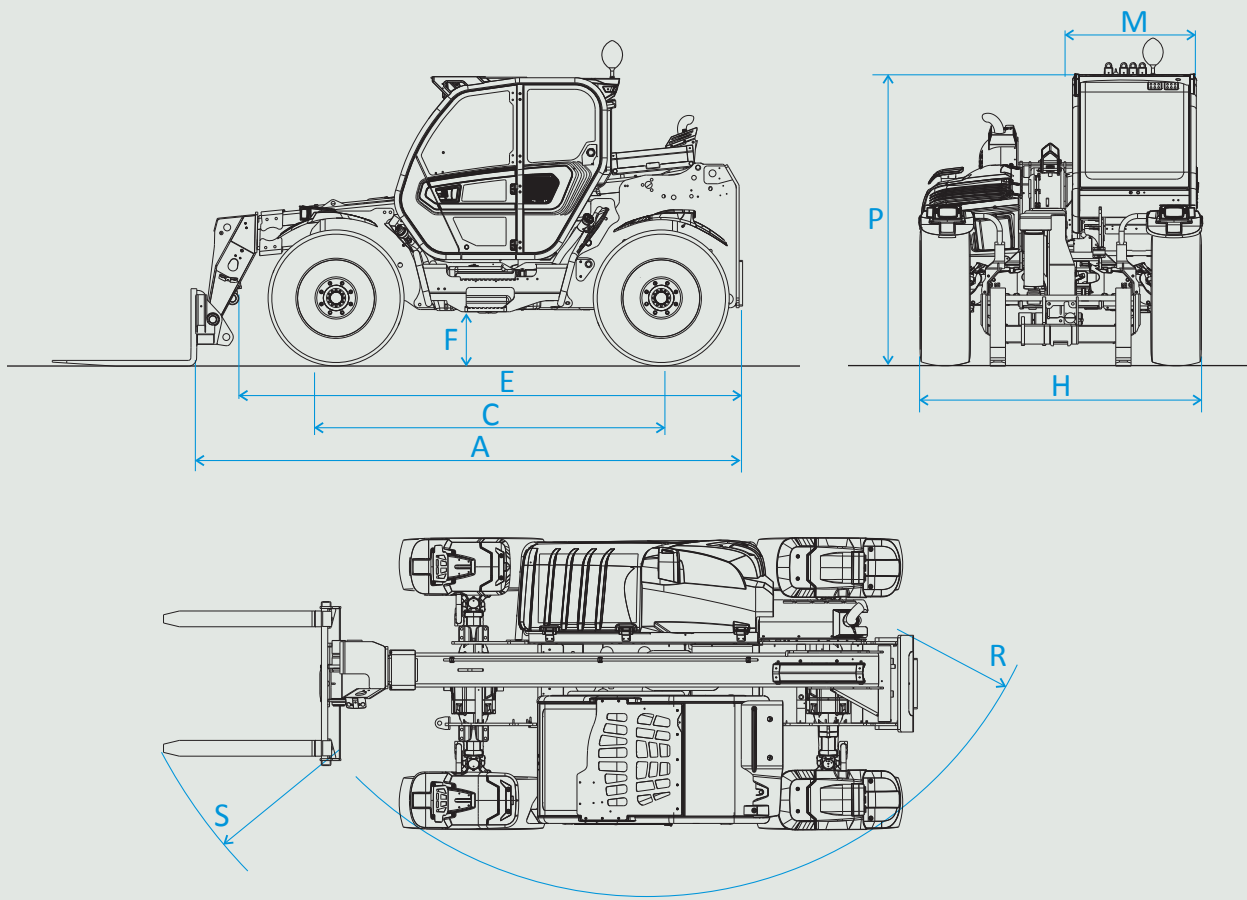

	Abmessungen	A	C	E	F	H	M	P*	R	S
<b>TF33.9-140</b>	mm	4330	2740	3910	380	2250	1010	2240	4095	4740
<b>TF33.9-140CS</b>	mm	4330	2740	3910	380	2250	1010	2300	4095	4740
<b>TF35.7-140</b>	mm	4310	2740	3910	380	2250	1010	2240	4095	4740
<b>TF35.7-140CS</b>	mm	4310	2740	3910	380	2250	1010	2300	4095	4740
<b>TF38.10-145</b>	mm	4760	2810	4104	460	2310	1010	2530	3985	4800
<b>TF38.10 CS-145</b>	mm	4760	2810	4104	460	2310	1010	2590	3985	4800
<b>TF38.10 CS-145-CVTRONIC</b>	mm	4760	2810	4104	460	2310	1010	2590	3985	4800
<b>TF38.10 TT-145</b>	mm	4760	2810	4104	460	2310	1010	2530	3985	4800
<b>TF38.10 TT CS-145</b>	mm	4760	2810	4104	460	2310	1010	2590	3985	4800
<b>TF38.10 TT CS-145-CVTRONIC</b>	mm	4760	2810	4104	460	2310	1010	2590	3985	4800
<b>TF42.7-145</b>	mm	4730	2810	4104	460	2310	1010	2530	3985	4800
<b>TF42.7 CS-145</b>	mm	4730	2810	4104	460	2310	1010	2590	3985	4800
<b>TF42.7 CS-145-CVTRONIC</b>	mm	4730	2810	4104	460	2310	1010	2590	3985	4800
<b>TF42.7 TT-145</b>	mm	4730	2810	4104	460	2310	1010	2530	3985	4800
<b>TF42.7 TT CS-145</b>	mm	4730	2810	4104	460	2310	1010	2590	3985	4800
<b>TF42.7 TT CS-145-CVTRONIC</b>	mm	4730	2810	4104	460	2310	1010	2590	3985	4800

\* bei CS Angaben mit aktivierter Funktion, d.h. inkl. 60 mm der Federung

Modell	TF33.9-140	TF33.9CS-140	TF35.7-140	TF35.7CS-140	TF38.10-145	TF38.10 CS-145	TF38.10 CS-145-CVTRONIC
--------	------------	--------------	------------	--------------	-------------	----------------	-------------------------

### Leistung

Gesamtleergewicht (kg)	7300	7450	6800	6950	8300	8500	8500
Maximale Tragkraft (kg)	3300	3300	3500	3500	3800	3800	3800
Hubhöhe (m)	8,6	8,6	6,6	6,6	9,5	9,5	9,5
Maximale Ausladung (m)	5,7	5,7	3,5	3,5	6,6	6,6	6,6
Seitenvershub des Rahmens (mm)	-	-	-	-	-	-	-
Niveaueausgleich (%)	-	-	-	-	-	-	-

### Antrieb

Motor	Deutz TCD3.6	Deutz TCD3.6	Deutz TCD3.6	Deutz TCD3.6	Deutz TCD3.6	Deutz TCD3.6	Deutz TCD3.6
Hubraum / Zylinder	3600/4	3600/4	3600/4	3600/4	3600/4	3600/4	3600/4
Motorleistung (kW/PS)	100/136	100/136	100/136	100/136	105/143	105/143	105/143
Abgasreinigung	Stage V - SCR + DPF	Stage V - SCR + DPF	Stage V - SCR + DPF	Stage V - SCR + DPF	Stage V - SCR + DPF	Stage V - SCR + DPF	Stage V - SCR + DPF
Umkehrlüfter	JA	JA	JA	JA	JA	JA	JA
Höchstgeschwindigkeit (km/h)	20/40 (opt.)	20/40 (opt.)	20/40 (opt.)	20/40 (opt.)	20/40 (opt.)	20/40 (opt.)	20/40 (opt.)
Kraftstofftank (l)	85	85	85	85	140	140	140
AdBlue Tankkapazität (l)	12	12	12	12	18	18	18
Hydrostatischer Antrieb	JA - 2-Gang	JA - 2-Gang	JA - 2-Gang	JA - 2-Gang	JA - 2-Gang	JA - 2-Gang	CVTronic
EPD	Top	Top	Top	Top	Top	Top	Top
Getriebe	Planetengetriebe	Planetengetriebe	Planetengetriebe	Planetengetriebe	Portalgetriebe	Portalgetriebe	Portalgetriebe
Maschinenbremsen	Trockenscheibenbremse	Trockenscheibenbremse	Trockenscheibenbremse	Trockenscheibenbremse	Trockenscheibenbremse	Trockenscheibenbremse	Trockenscheibenbremse

### Hydraulik

Hydraulikpumpe	LS+FS	LS+FS	LS+FS	LS+FS	LS+FS	LS+FS	LS+FS
Durchfluss/Druck (l/min - bar)	125-210	125-210	125-210	125-210	150-250	150-250	150-250
Hydrauliköltank (l)	85	85	85	85	100	100	110

### Kabine

Kabinausstattung	PREMIUM	PREMIUM	PREMIUM	PREMIUM	PREMIUM	PREMIUM	PREMIUM
ASCS (Light, Display optional)	JA	JA	JA	JA	JA	JA	JA
Kabine FOPS II - ROPS	JA	JA	JA	JA	JA	JA	JA
Joystick	Kapazitiv	Kapazitiv	Kapazitiv	Kapazitiv	Kapazitiv	Kapazitiv	Kapazitiv

### Ausstattung

Kabinefederung CS	NEIN	JA	NEIN	JA	NEIN	JA	JA
Arbeitsscheinwerfer an der Kabine	JA	JA	JA	JA	JA	JA	JA
Tac-Lock	JA	JA	JA	JA	JA	JA	JA
Standardreifen	400/70-24	400/70-24	400/70-24	400/70-24	460/70-R24"	460/70-R24"	460/70-R24"

## TF33.9

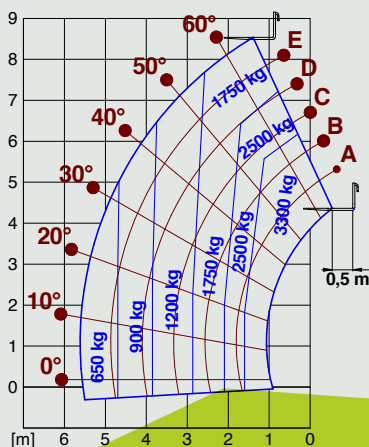

## TF35.7

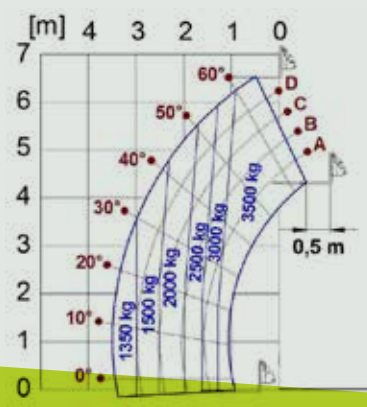

## TF38.10

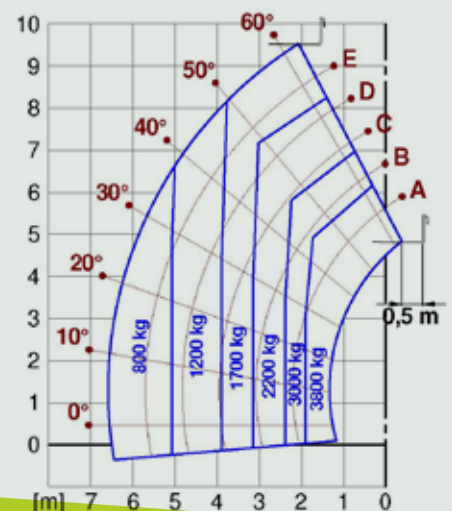

TF38.10 TT-145	TF38.10 TT CS-145	TF38.10 TT CS-145-CVTRONIC	TF42.7-145	TF42.7 CS-145	TF42.7 CS-145-CVTRONIC	TF42.7 TT-145	TF42.7 TT CS-145	TF42.7 TT CS-145-CVTRONIC
8500	8800	8800	7800	8000	8000	8000	8200	8200
3800	3800	3800	4200	4200	4200	4200	4200	4200
9,7	9,7	9,7	7	7	7	7,2	7,2	7,2
6,6	6,6	6,6	3,8	3,8	3,8	3,8	3,8	3,8
+/- 180	+/- 180	+/- 180	-	-	-	+/- 150	+/- 150	+/- 150
+/- 8	+/- 8	+/- 8	-	-	-	+/- 8	+/- 8	+/- 8

Deutz TCD3.6	Deutz TCD3.6	Deutz TCD3.6	Deutz TCD3.6	Deutz TCD3.6	Deutz TCD3.6	Deutz TCD3.6	Deutz TCD3.6	Deutz TCD3.6	Deutz TCD3.6
3600/4	3600/4	3600/4	3600/4	3600/4	3600/4	3600/4	3600/4	3600/4	3600/4
105/143	105/143	105/143	105/143	105/143	105/143	105/143	105/143	105/143	105/143
Stage V - SCR + DPF	Stage V - SCR + DPF	Stage V - SCR + DPF	Stage V - SCR + DPF	Stage V - SCR + DPF	Stage V - SCR + DPF	Stage V - SCR + DPF	Stage V - SCR + DPF	Stage V - SCR + DPF	Stage V - SCR + DPF
JA	JA	JA	JA	JA	JA	JA	JA	JA	JA
20/40 (opt.)	20/40 (opt.)	20/40 (opt.)	20/40 (opt.)	20/40 (opt.)	20/40 (opt.)	20/40 (opt.)	20/40 (opt.)	20/40 (opt.)	20/40 (opt.)
140	140	140	140	140	140	140	140	140	140
18	18	18	18	18	18	18	18	18	18
JA - 2-Gang	JA - 2-Gang	CVTronic	JA - 2-Gang	JA - 2-Gang	CVTronic	JA - 2-Gang	JA - 2-Gang	CVTronic	
Top	Top	Top	Top	Top	Top	Top	Top	Top	
Portalgetriebe	Portalgetriebe	Portalgetriebe	Portalgetriebe	Portalgetriebe	Portalgetriebe	Portalgetriebe	Portalgetriebe	Portalgetriebe	
Trockenscheibenbremse	Trockenscheibenbremse	Trockenscheibenbremse	Trockenscheibenbremse	Trockenscheibenbremse	Trockenscheibenbremse	Trockenscheibenbremse	Trockenscheibenbremse	Trockenscheibenbremse	

LS+FS	LS+FS	LS+FS	LS+FS	LS+FS	LS+FS	LS+FS	LS+FS	LS+FS	LS+FS
150-250	150-250	150-250	150-250	150-250	150-250	150-250	150-250	150-250	150-250
100	100	110	100	100	110	100	100	110	100

PREMIUM	PREMIUM	PREMIUM	PREMIUM	PREMIUM	PREMIUM	PREMIUM	PREMIUM	PREMIUM
JA	JA	JA	JA	JA	JA	JA	JA	JA
JA	JA	JA	JA	JA	JA	JA	JA	JA
Kapazitiv	Kapazitiv	Kapazitiv	Kapazitiv	Kapazitiv	Kapazitiv	Kapazitiv	Kapazitiv	Kapazitiv

NEIN	JA	JA	NEIN	JA	JA	NEIN	JA	JA
JA	JA	JA	JA	JA	JA	JA	JA	JA
JA	JA	JA	JA	JA	JA	JA	JA	JA
460/70-R24"	460/70-R24"	460/70-R24"	460/70-R24"	460/70-R24"	460/70-R24"	460/70-R24"	460/70-R24"	460/70-R24"

TF38.10TT

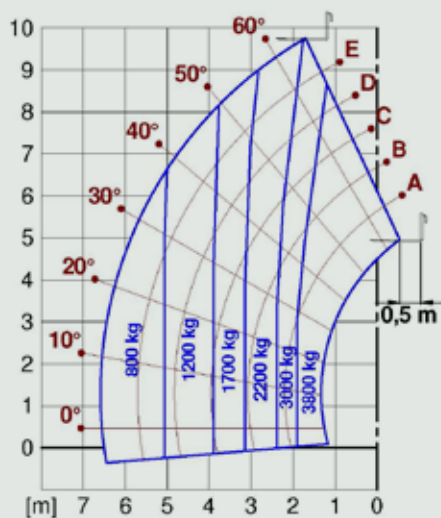

TF42.7

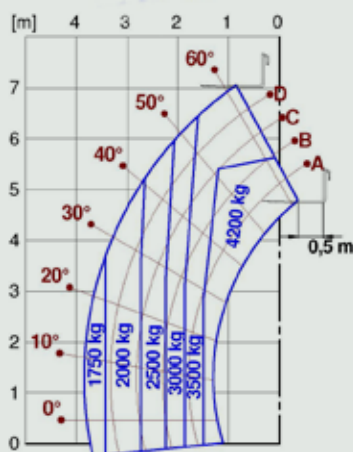

TF42.7TT

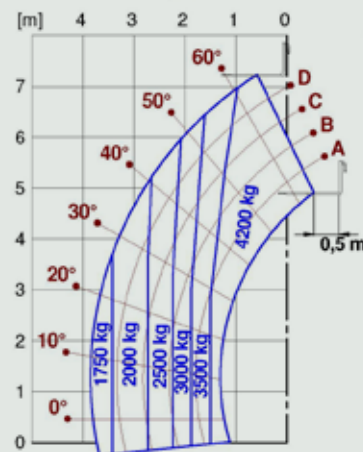



**MERLO S.P.A.**

Via Nazionale, 9 - 12010 S. Defendente di Cervasca - Cuneo - Italia

Tel. +39 0171 614111 - Fax +39 0171 684101

[www.merlo.com](http://www.merlo.com) - [info@merlo.com](mailto:info@merlo.com)

**Ihr Merlo-Händler**

Die in diesem Dokument enthaltenen Daten, Merkmale und Abbildungen sind rein indikativ und nicht verbindlich. Merlo Spa verfolgt eine Politik der kontinuierlichen Forschung und Entwicklung, aus diesem Grund können unsere Produkte andere Eigenschaften als die beschriebenen aufweisen oder ohne vorherige Anündigung von uns geändert werden. Die abgebildeten Produkte können optionale Ausstattungen beinhalten.